

Омыватель штатной камеры заднего вида Tesla Model 3 с 2018 г.в. Tesla Model Y с 2020 г.в.



Инструкция по установке

1 Снимите **рамку номерного знака** с крышки багажника. Наклейте **отрезок малярного скотча** для защиты лакокрасочного покрытия.

Model 3

Model Y



2 Освободите **клипсы** и снимите обивку крышки багажника.

Model 3

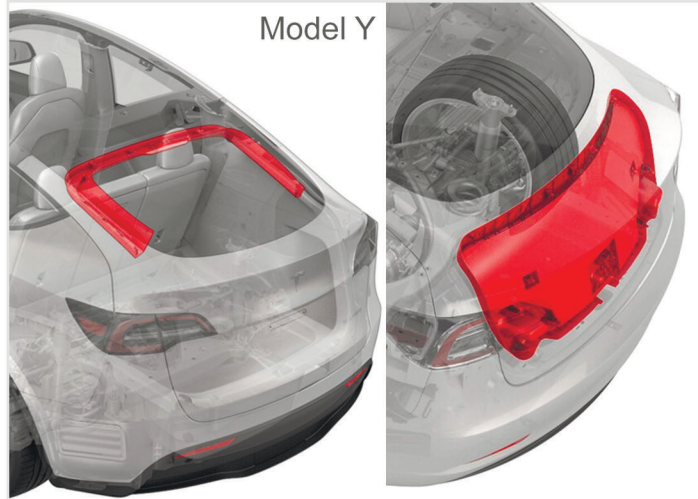

3 **Только для Model Y:**
Для доступа к камере **отверните 2 болта**, **ослабьте гайку**, затем отодвиньте усилитель радиосигнала.

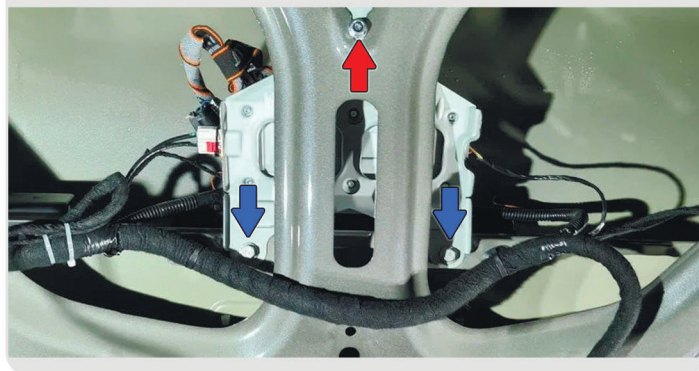

4 Снимите разъемы камеры и кнопки открывания багажника. Сожмите клипсы и снимите наружную ручку багажника в сборе.

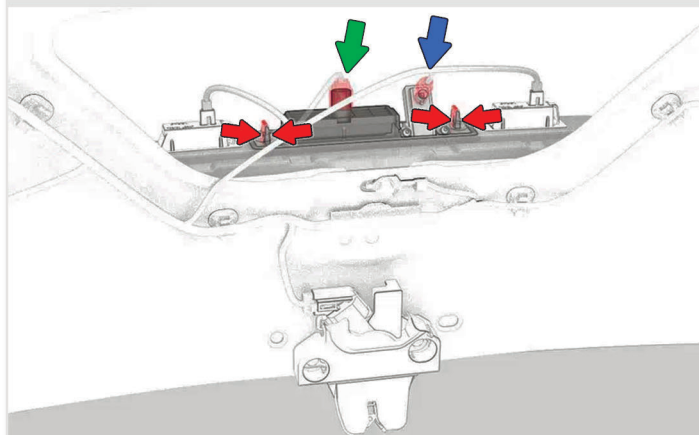

5 **Выверните 2 винта**, снимите камеру. **Освободите 2 зажима** и снимите кнопку открывания багажника. С помощью плоской отвертки либо шила **снимите 2 клипсы**.

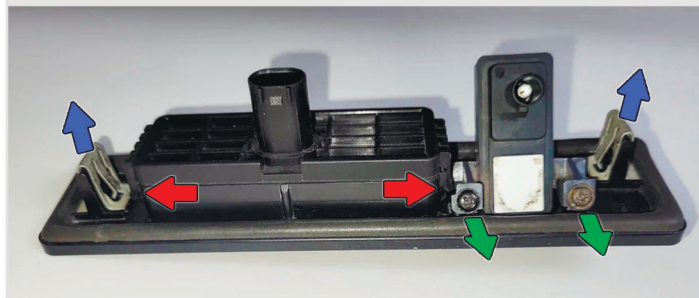

6 Установите кнопку и камеру на новый кронштейн. **Закрутите 2 винта.**
Установите 2 клипсы.



7 Обезжирьте посадочное место камеры на кузове с помощью салфетки из комплекта, отклейте защитную пленку двустороннего скотча с нового кронштейна и установите наружную ручку в штатное место. Прижмите по периметру для надежного приклеивания скотча. Подключите разъемы камеры и кнопки открывания багажника.



8 Чтобы протянуть шланг от омывателя лобового стекла к камере заднего вида, разберите правый порог в салоне автомобиля.

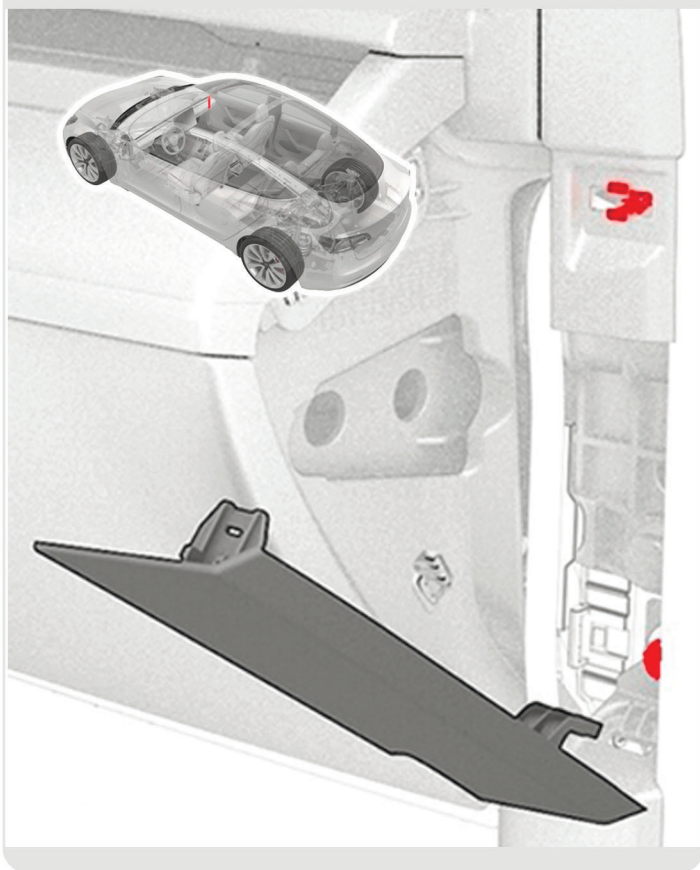

9 Разберите правый порог переднего пассажира в салоне автомобиля.

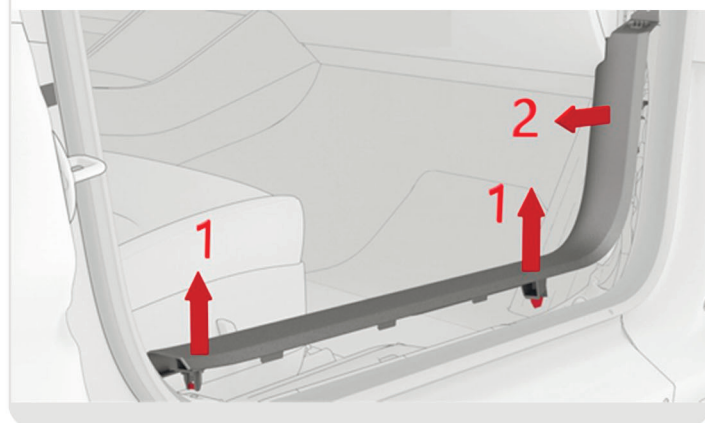
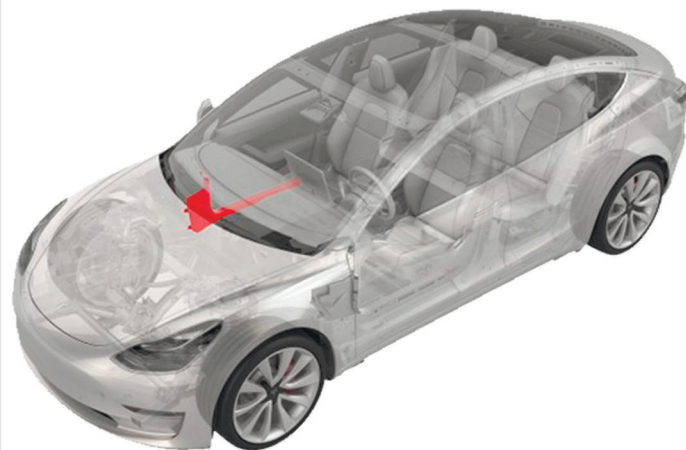

10 Разберите правый порог заднего пассажира в салоне автомобиля. Проложите шланг из передней в заднюю часть автомобиля.

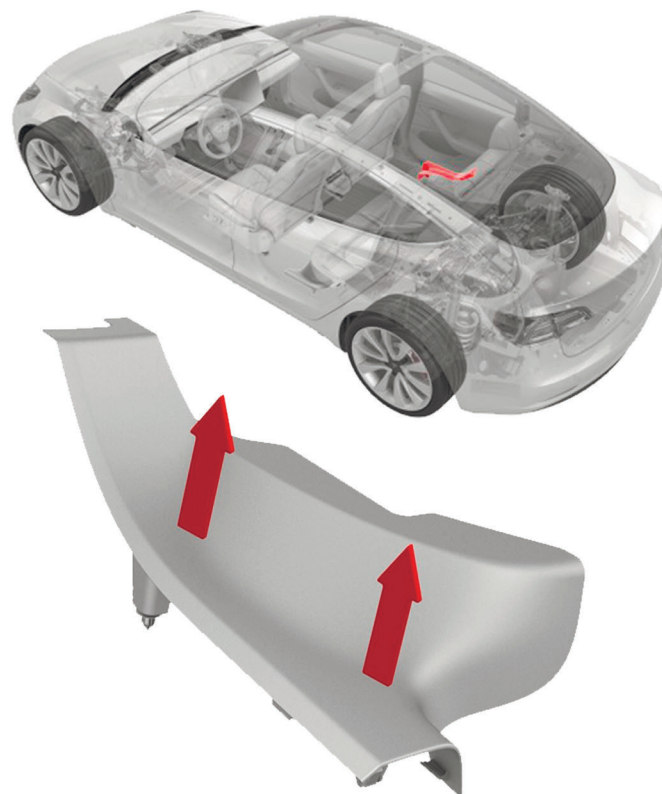

11 Снимите нижнюю накладку передней панели в ногах пассажира. Отсоедините разъемы.

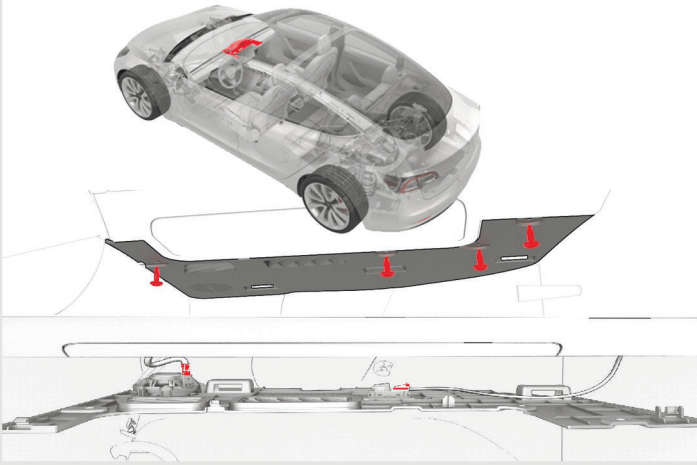

12 Снимите клипсу и отогните нижнюю часть обивки центральной стойки.

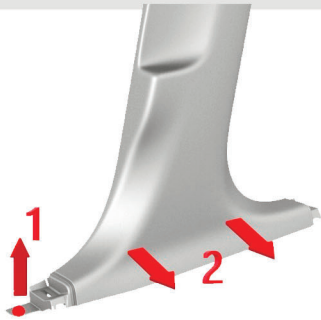

13 **Только для Model 3:** Снимите правую боковую часть спинки заднего сиденья.

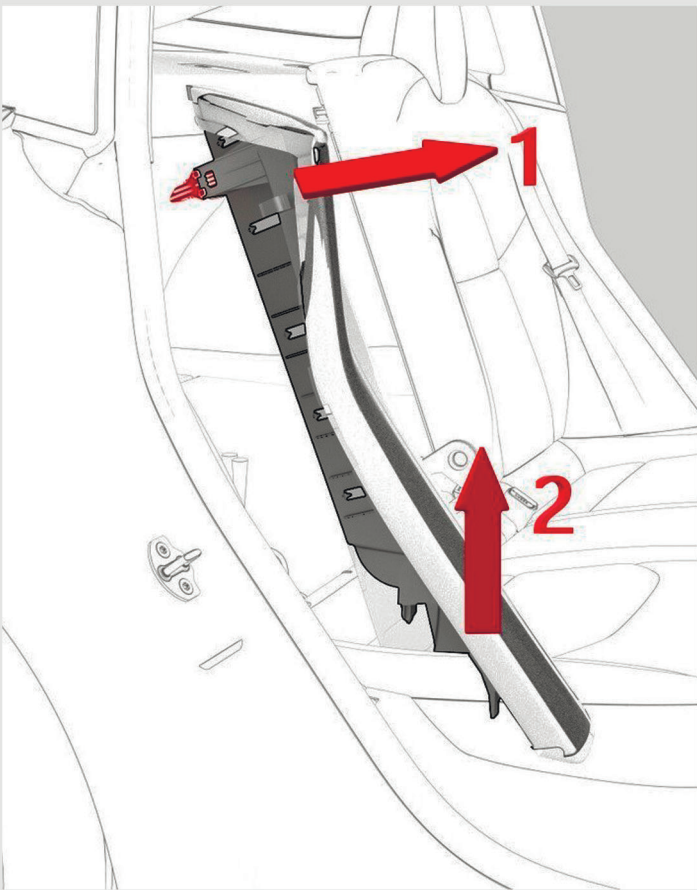

14 **Только для Model 3:** Снимите накладку задней правой стойки крыши. Отсоедините клипсы от кузова и установите их на обивку.

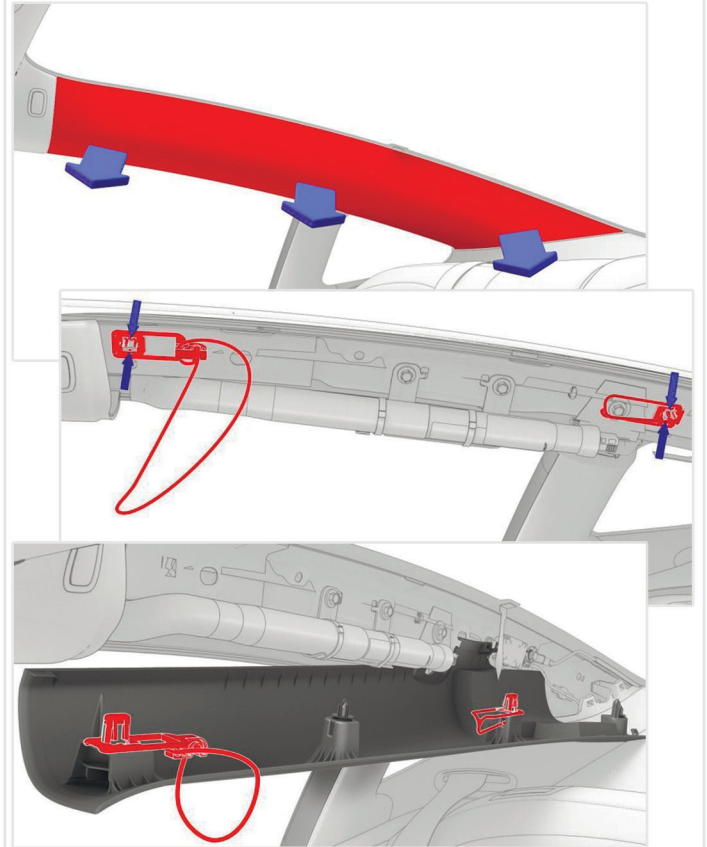

15 **Только для Model Y:** Поднимите переднюю часть заднего сиденья и снимите его.

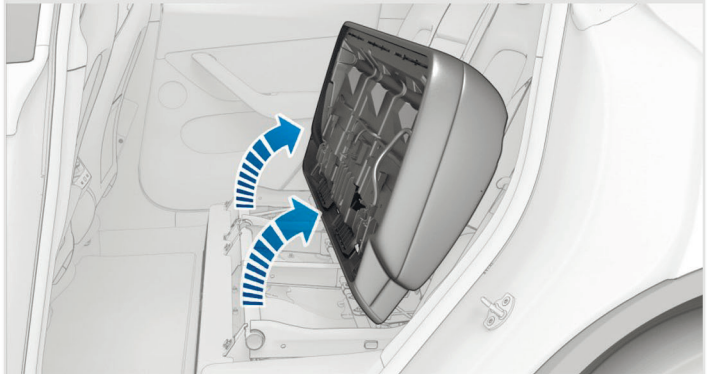

16 **Только для Model Y:** Снимите переднюю крышку пола багажного отделения.

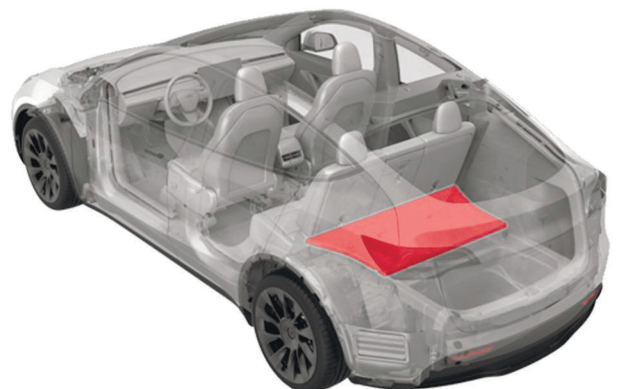

17 Только для Model Y:
Снимите заднюю крышку пола багажного отделения.



18 Только для Model Y:
Снимите накладку порога багажного отделения.



19 Только для Model 3:
Снимите вертикальную накладку задней стойки.

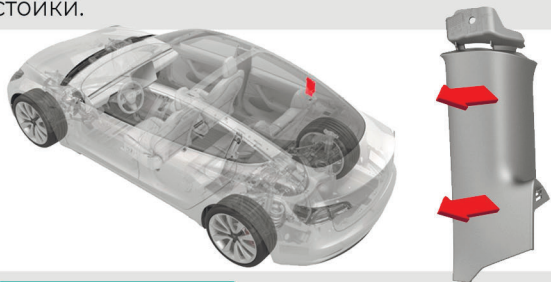

20 Только для Model 3:
Снимите правую боковую накладку задней полки.

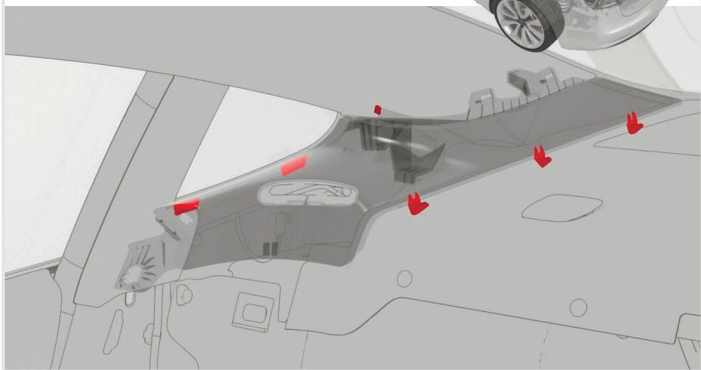
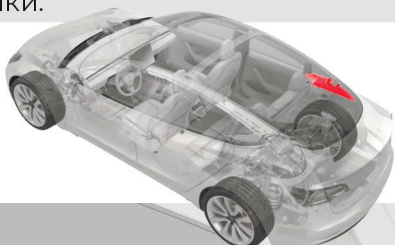

21 Только для Model Y:
Снимите продольную накладку пола, освободите клипсу и снимите накладку правого кармана багажного отделения.

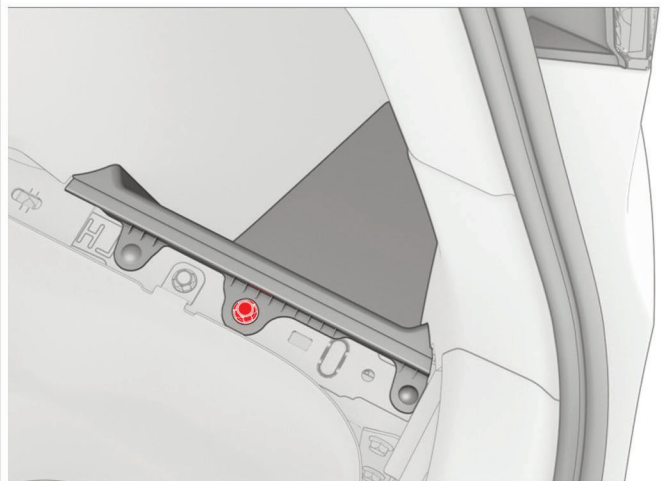
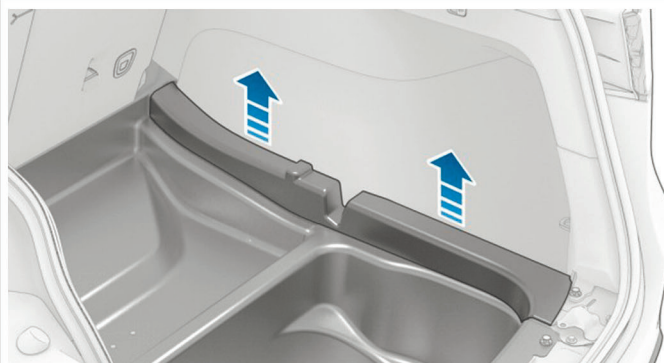

22 Только для Model Y:
Снимите нижнюю правую боковую накладку багажного отделения.

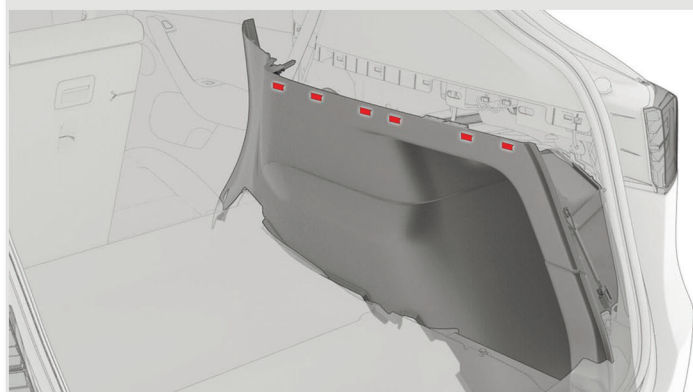

23 Только для Model Y:
Снимите верхнюю правую боковую накладку багажного отделения.

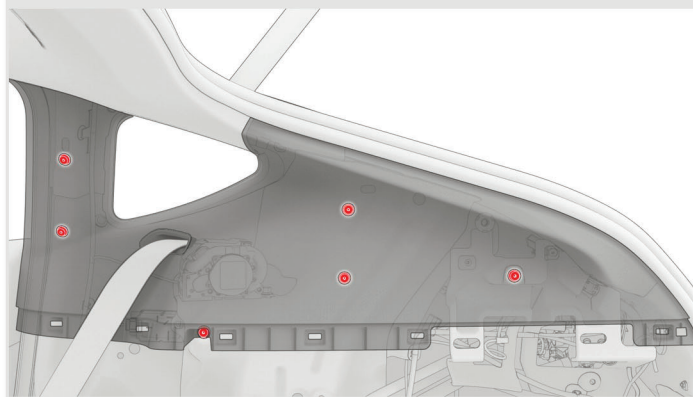

24 Отсоедините гофру проводки крышки багажника от кузова и крышки багажника.

Model 3

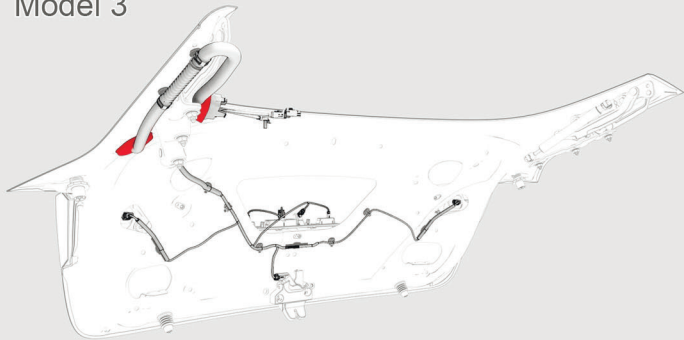

Model Y

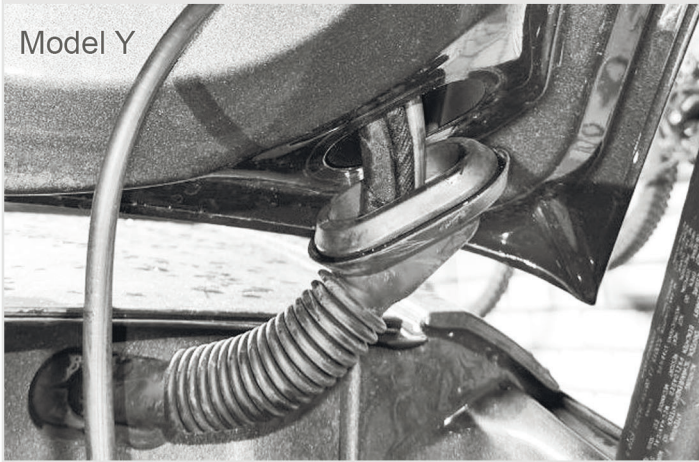

25 Протяните шланг из комплекта от камеры заднего вида к ногам переднего пассажира. Используйте обильную смазку (например WD40) при протягивании через штатную гофру крышки багажника. Закрепите шланг стяжками на штатной проводке.

Model Y

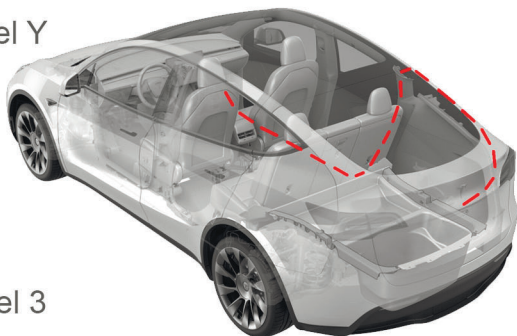

Model 3

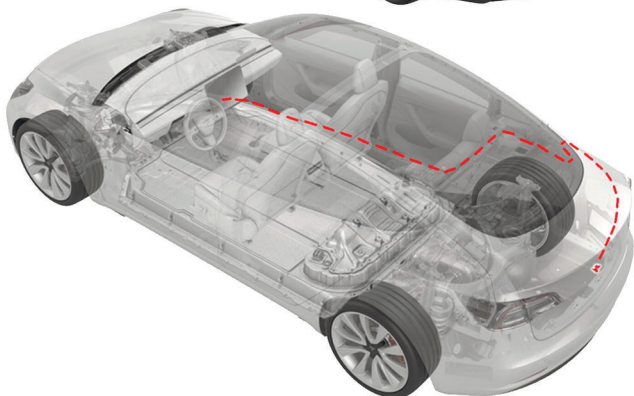

26 **Только для Model 3:** Освободите 12 клипс и снимите накладку переднего багажного отделения.



27 **Только для Model Y:** Освободите 14 клипс и снимите накладку переднего багажного отделения.



28 Отрежьте кончик выступа на штатном уплотнителе моторного отсека. Используя обильную смазку (например WD40) протяните шланг в подкапотное пространство.

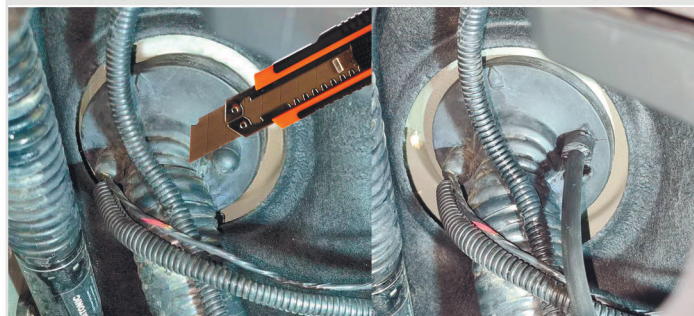

29 Протяните шланг вокруг воздухозаборника и 12В аккумуляторной батареи к заливной горловине бачка омывателя стекла. Закрепите его стяжками.

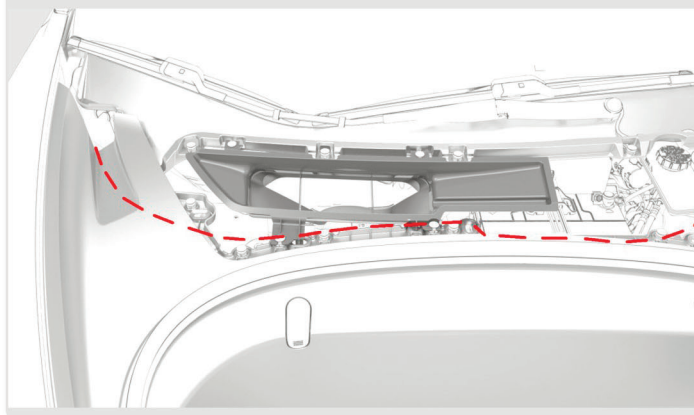

30

Только для Model 3:

Снимите тройник омывателя лобового стекла с крепления, отсоедините от тройника шланг подачи омывающей жидкости.

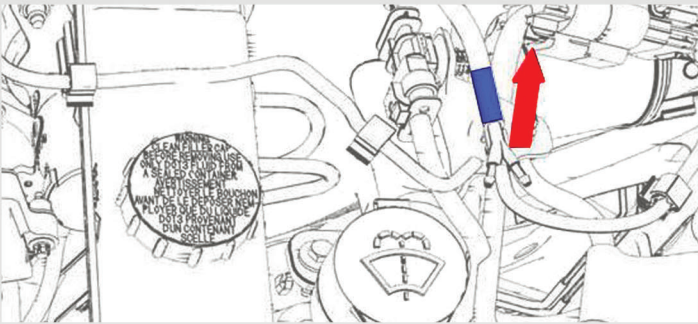

31

Только для Model 3:

Установите тройник из комплекта, соединив его со штатным тройником отрезком шланга. Соедините тройник со шлангом от омывателя камеры.

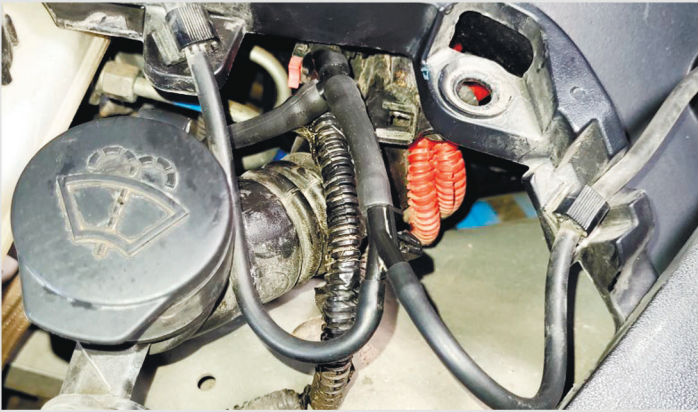

32

Только для Model Y:

Разрежьте штатный шланг омывателя лобового стекла.

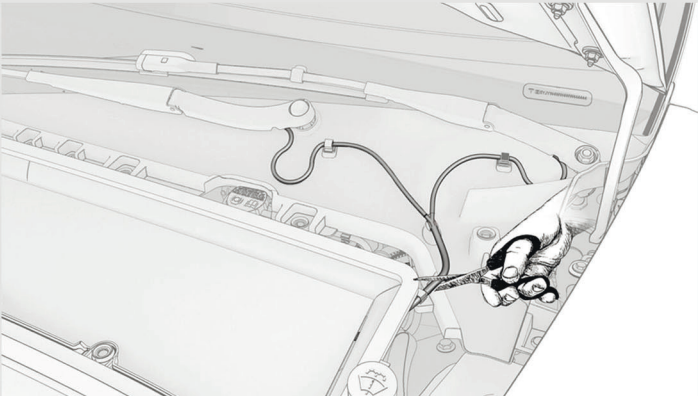

33

Только для Model Y:

Установите тройник из комплекта, соедините его со шлангом омывателя камеры.

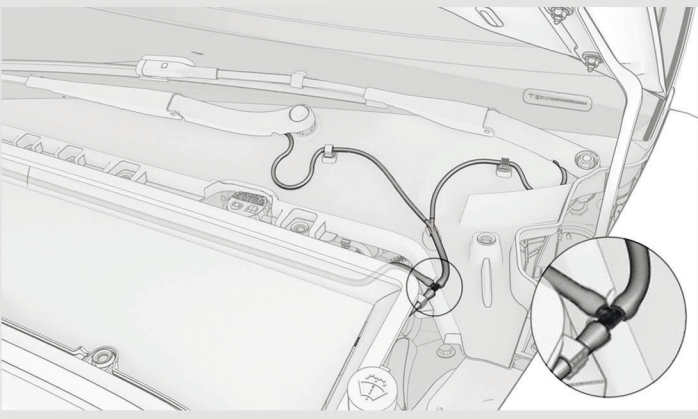

34 Включите омыватель лобового стекла, убедитесь в отсутствии течей. Сборка авто осуществляется в обратной последовательности (при сборке убедитесь, что устанавливаемые наклейки не пережимают шланг подачи жидкости к омывателю камеры). При необходимости отрегулируйте положение шарика для наилучшего омывания камеры.

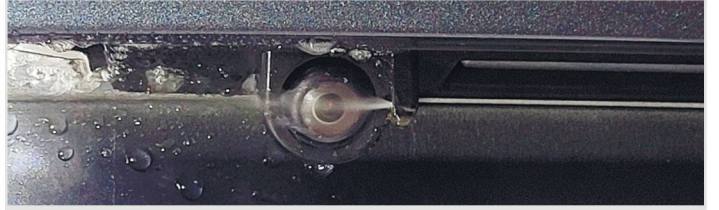

35 Если после подключения разъема камеры заднего вида, изображение с нее не передается на экран, необходимо выполнить один из двух сценариев на выбор:

1. Дать автомобилю «уснуть». Для этого требуется выключить режим охраны SENTRY MODE, закрыть автомобиль и оставить его на 20 минут.
2. Выполнить процедуру Reset DAS в SERVICE MODE.

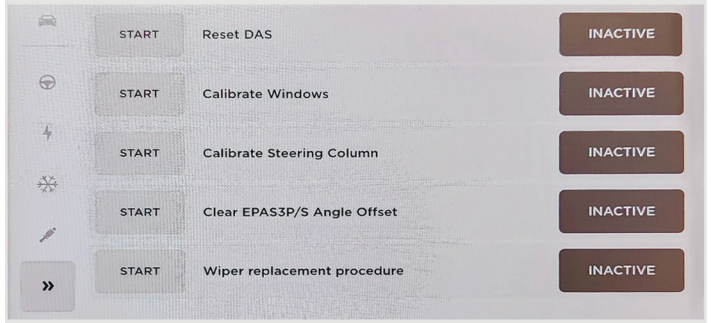

36 Для регулировки форсунки используйте кнопку-гвоздь (в комплекте), согнув её плоскогубцами, как показано на рисунке.



Список необходимого инструмента:

- Пластиковый съемник для обивок
- Торцевой ключ на 10
- Отвертка PH2
- Тонкая плоская отвертка либо шило
- Бокорезы
- Малярный скотч
- Герметик

Комплектация:

- Кронштейн Омывателя 1 шт.
- Шланг 7,5 м.
- Обратный клапан 1 шт.
- Тройник 1 шт.
- Пластиковые хомуты (стяжки) 20 шт.
- Кнопка-гвоздь 1 шт.
- Спиртовая салфетка 1 шт.